

PLANILLA DE REGISTRO DE INSPECCION (P.R.I.) 64026-005-AR

SOPORTE SUPERIOR AMORTIGUADOR PA25-150



BLOQUE 1

Partida	
Cantidad de artículos a inspeccionar	100% o max. 5 unidades
Inspecciones a realizar	Dimensional (mm) Visual (✓)
Certificado	SI / NO

Firma del R. Técnico

Fecha:

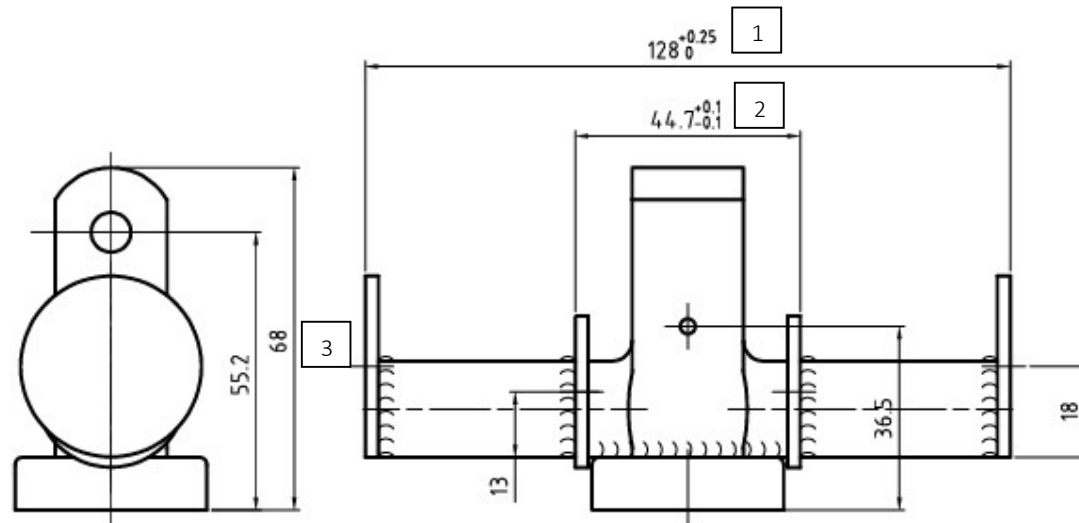

BLOQUE 2

DIMENSION	COTA(±0.5)	M1	M2	M3	M4	M5
1	128					
2	44.7					
3	68					
REBABAS	SIN PRESENCIA					

Total de artículos aptos:

Total de artículos no aptos:

Partida aprobada:

Inspeccionó:

Fecha de inspección: